



**onyx**

# INSTRUKCJA MONTAŻU / OBSŁUGI

## UNIFON U-400B

CE



Importer:

GDE POLSKA  
Ul. Koniecznego 46  
32-040 Świątniki Górne

tel. +48 12 256 50 25(35)  
GSM: +48 697 777 519  
biuro@gde.pl  
www.gde.pl

## Wygląd zewnętrzny



## Schemat połączeń

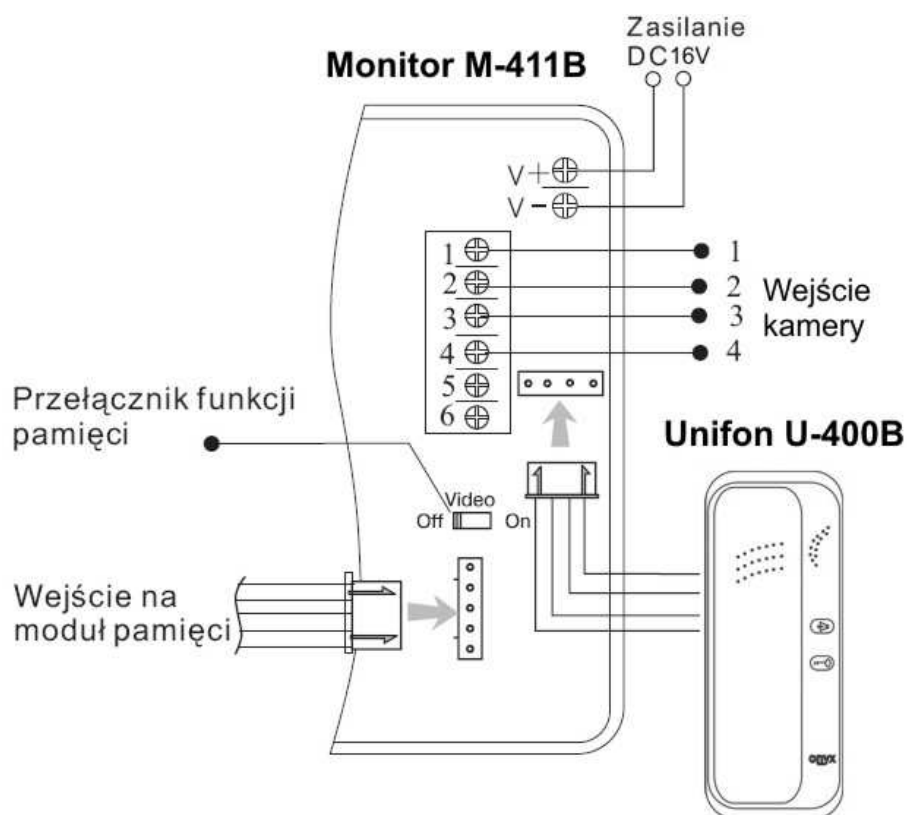

## Obsługa unifonu

### Kamera - Unifon

1. Odwiedzający naciska przycisk wywołania w module zewnętrznym. W monitorze oraz unifonie rozlegnie się sygnał gongu.
2. Podnosząc słuchawkę możemy prowadzić rozmowę z osobą odwiedzającą.
3. Po rozmowie z odwiedzającym, jeżeli jest zainstalowany zamek elektromagnetyczny, przyciskiem otwierania zamka możemy otworzyć drzwi.

### Unifon-Monitor

- a. Aby komunikować się pomiędzy urządzeniami wewnątrz budynku podnieś słuchawkę i wciśnij przycisk interkomu. W pozostałych urządzeniach rozlegnie się sygnał gongu.
- b. Podnieś słuchawkę drugiego urządzenia, aby przeprowadzić rozmowę.

## Dane techniczne

### UNIFON U-400B

Zasilanie	12V DC (z monitora)
Pobór mocy	max 3,5W; w stanie czuwania 0,3 W
Temperatura pracy	- 15°C do + 50°C
Wymiary (szer/wys /gł)	80 x 202 x 59 mm

## Pozbywanie się starych urządzeń elektrycznych



Europejska Dyrektywa 2002/96/EC dotycząca Zużytych Elektrycznych i Elektronicznych Urządzeń (WEEE) zakłada zakaz pozbywania się starych urządzeń domowego użytku jako nieposortowanych śmieci komunalnych. Zużyte urządzenia muszą być osobno zbierane i sortowane w celu zoptymalizowania odzyskiwania oraz ponownego przetworzenia pewnych komponentów i materiałów. Przekreślony symbol „kosza” umieszczony na produkcie przypomina klientowi o obowiązku specjalnego sortowania.

Konsumenci powinni kontaktować się z władzami lokalnymi lub sprzedawcą w celu uzyskania informacji dotyczących postępowania z ich zużytymi urządzeniami elektrycznymi i elektronicznymi.

(TŁUMACZENIE DEKLARACJI ZGODNOŚCI)

## DEKLARACJA ZGODNOŚCI

**My**

BONSO ELECTRONICS LTD.  
UNIT 1106-1110, 11/F., STAR HOUSE, 3 SALISBURY ROAD,  
TSIMSHATSUI, KOWLOON, HONG KONG.

**Oświadczamy na własną odpowiedzialność, że produkt:**

Nazwa produktu: Unifon  
Model: U-400B

**Spełnia następujące normy:**

EMC: EN 61000-6-3:2001+A11:2004  
EN 50130-4:1995+A1:1998+A1:2003  
EN 61000-3-2:2000  
EN 61000-3-3:1995+A1:2001

**Opisany produkt jest zgodny z dyrektywami:**

2004/108/EC  
93/68/EEC



**Osoba odpowiedzialna za sporządzenie deklaracji**

Susan Seo, Manufacture Plant / Manager  
3 czerwiec 2006, Hong Kon



**Warunki gwarancji:**

1. GDE POLSKA udziela gwarancji na okres 12 miesięcy od daty sprzedaży sprzętu.
2. Ujawnione w tym okresie wady sprzętu będą usuwane bezpłatnie przez Serwis w możliwie najkrótszym terminie nieprzekraczającym 14-tu dni roboczych począwszy od daty przyjęcia produktu do naprawy przez Serwis.
3. Warunkiem korzystania z uprawnień gwarancyjnych jest dostarczenie urządzenia do Serwisu GDE POLSKA wraz z dowodem zakupu i oryginalną, poprawnie wypełnioną Kartą Gwarancyjną ( tzn. zawierającą pieczęć firmową sprzedawcy, numer dowodu zakupu, datę sprzedaży, nazwę urządzenia, numer seryjny, model, czytelny podpis osoby wystawiającej kartę oraz podpis kupującego). Odpowiedzialność za błędy popełnione przy wypisywaniu Karty Gwarancyjnej ponosi Sprzedawca.
4. Postanowienia Serwisu mają charakter ostateczny.
5. Uprawniony z gwarancji powinien dostarczyć urządzenie do Serwisu w oryginalnym opakowaniu fabrycznym. Gwarant nie ponosi odpowiedzialności za ewentualne uszkodzenia powstałe podczas transportu do Serwisu.
6. Przy zgłoszeniu wadliwego urządzenia uprawniony z gwarancji powinien załączyć sporządzony w formie pisemnej dokładny opis objawów wadliwego działania urządzenia z uwzględnieniem środowiska pracy i sposobu w jaki się ujawniają.
7. Klientowi przysługuje prawo wymiany sprzętu na nowy, jeżeli:
  - Serwis dokona w trakcie trwania okresu gwarancyjnego trzech napraw, a urządzenie będzie nadal wykazywało wady uniemożliwiające jego użytkowanie zgodne z przeznaczeniem.
  - Serwis stwierdzi na piśmie, iż usunięcie wady nie jest możliwe. W przypadku wymiany sprzętu potrąca się równowartość brakujących lub uszkodzonych mechanicznie przez klienta elementów.
8. Jeżeli wymiana sprzętu na nowy nie jest możliwa, klientowi przysługuje prawo do zwrotu zapłaconej ceny.
9. Gwarant zastrzega sobie prawo obciążenia uprawnionego z gwarancji kosztami usług serwisowych i transportu, gdy uszkodzenie nie było objęte gwarancją lub urządzenie okazało się sprawne.
10. Gwarant może odmówić wykonania usługi gwarancyjnej w przypadku stwierdzenia naruszenia plomb, niekompletności urządzenia, niezgodności lub niekompletności danych w dokumentacji, dokonywania nieautoryzowanych napraw, zmian konstrukcyjnych, używania urządzenia do celów niezgodnych z przeznaczeniem oraz dokonania rekonfiguracji lub rozbudowy urządzenia przez nieupoważnione przez Gwaranta osoby.
11. Gwarancja nie obejmuje:
  - uszkodzeń wynikłych ze zdarzeń losowych (uszkodzenie elektryczne, pożar, zalanie, powódź itp.)
  - uszkodzeń mechanicznych i wywołanych nimi wad
  - uszkodzeń wynikających z instalacji i eksploatacji urządzenia w warunkach lub w sposób niezgodny ze specyfikacją Producenta
  - uszkodzeń powstałych z winy lub niewiedzy użytkownika
  - czynności opisanych w instrukcji obsługi, które uprawniony z gwarancji zobowiązany jest wykonać we własnym zakresie i na własny koszt
12. Niniejsza gwarancja w odniesieniu do towarów konsumpcyjnych nie wyłącza, nie ogranicza ani nie zawiesza uprawnień kupującego wynikających z niezgodności towaru z umową.

**KARTA GWARANCYJNA**

Nazwa, typ

Numer seryjny

Numer dowodu zakupu

Data sprzedaży

Numer karty gwarancyjnej

**onyx**

Pieczęć sklepu, podpis

Oświadczam, że zapoznałem(am) się i akceptuję warunki zawarte w niniejszej Karcie Gwarancyjnej

Czytelny podpis kupującego:

**Adnotacje punktu serwisowego**

Data	Opis naprawy	Pieczęć i podpis	Uwagi / Nr naprawy

GDE POLSKA  
 ul. Koniecznego 46, 32-040 Świątniki Górne  
 Tel./Fax (012) 256-50-35 (25), Fax: (012) 270 56 96  
 „SERWIS”  
 www.gde.pl